

幼年 男子 重量級

階級番号: 2

3月12日(土) 1G 第1試合場

【入賞人数:4名】

本戦:1分 最終延長戦:1分(マスト判定)

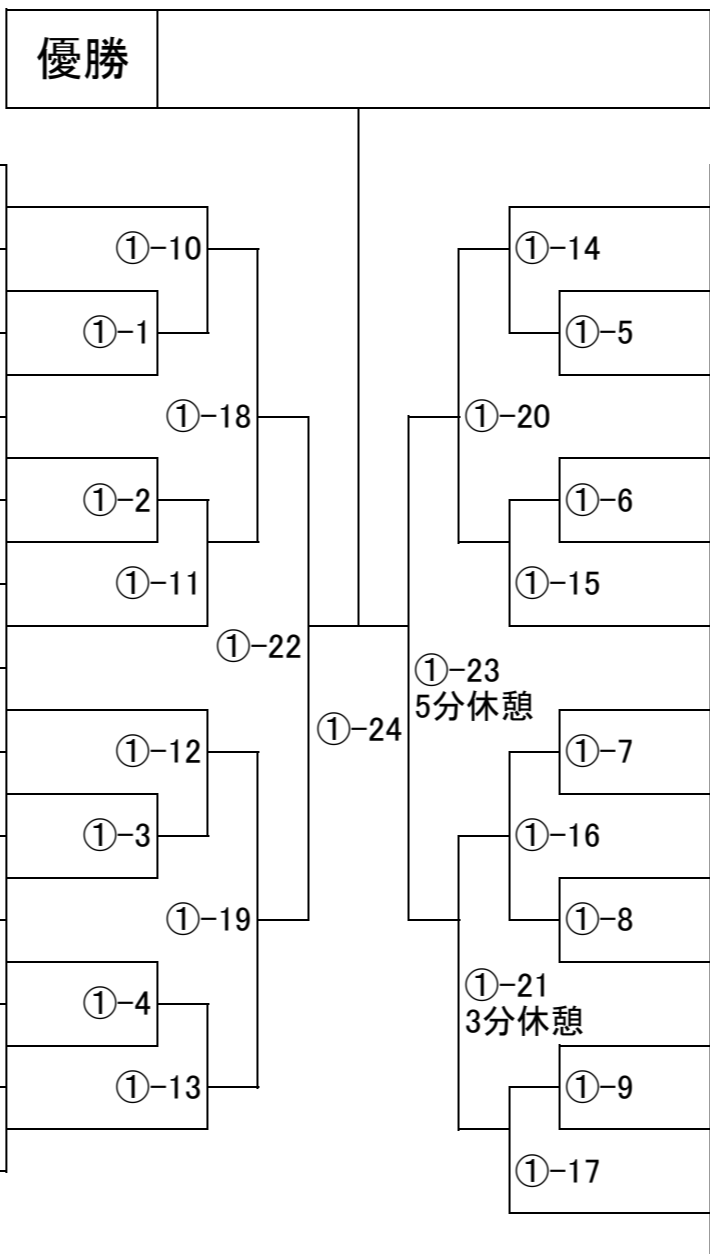
年齢/性別	身長/体重	段級位	所属団体道場名	氏名	ゼッケン	優勝	ゼッケン	氏名	所属団体道場名	段級位	身長/体重	年齢/性別
6男	125/25	06級	極真会館 浜井派	マスタ トモヤ 榎田 智也	13	 <p>優勝</p>	25	イズミ ユウ 泉 結	白蓮会館	06級	119/24	6男
5男	118/22	10級	空手道無限勇進会	ヌマタ ケンショウ 沼田 謙翔	14		26	アオキ ルア 青木 琉亜	JKJO中部地区	無級	123/24	6男
6男	118/23	10級	新極真会 滋賀中央支部	ナカノ ソウイチ 中野 創一	15		27	タナカ サク 田中 咲	新極真会 東京豊島支部	10級	121/24	6男
6男	120/23	10級	新極真会 東京豊島支部	ウチムラ セイジ 内村 世治	16		28	ワサキ コウスケ 和崎 光助	新極真会 沖縄支部	08級	118/20	6男
6男	113/25	10級	新極真会 江戸川道場	オカノ ユウゴ 岡野 友悟	17		29	オノザト ソウスケ 小野里 颯祐	新極真会 江戸川道場	10級	110/23	5男
6男	116/21	06級	白蓮会館	ワタナベ ゴウ 渡邊 剛	18		30	カノウ テルト 加藤 耀翔	極真拳武會 城南品川支部	09級	119/21	6男
6男	120/23	09級	新極真会 福岡支部	コトウ ユウマ 古藤 悠真	19		31	イノウエ イオリ 井植 伊織	新極真会 神奈川北加藤道場	09級	114/22	6男
6男	121/22	10級	新極真会 東京佐伯道場	ハヤシ サネチカ 林 実慶	20		32	フカイ ハルト 深井 晴翔	極真拳武會 城南品川支部	09級	115/25	5男
5男	118/22	09級	新極真会 江戸川道場	イシイ セイノスケ 石井 成乃介	21		33	シラハマ コウキ 白濱 航希	新極真会 東京豊島支部	09級	121/22	6男
6男	118/21	09級	新極真会 東京豊島支部	カワサキ シュンスケ 川崎 隼輔	22		34	オオサワ ショウ 大沢 翔	新極真会 東京ベイ港支部	09級	122/24	6男
6男	116/21	10級	新極真会 東京ベイ港支部	ショウジ セイマ 庄司 聖真	23		35	イトウ ショウイチロウ 伊藤 正一郎	新極真会 福岡支部	10級	120/24	6男
6男	124/22	09級	極真拳武會 城南品川支部	サイトウ ライト 齋藤 来人	24		36	ヤナガワ ショウゴ 柳川 彰吾	新極真会 東京佐伯道場	無級	124/25	6男
							37	ハヤサカ ガイ 早坂 鎧	極真拳武會 さいたま浦和支部	05級	122/24	6男

幼年 男子 軽量級

階級番号: 1

3月12日(土) 1G 第2試合場

【入賞人数:2名】

本戦:1分 最終延長戦:1分(マスト判定)

優勝

年齢/性別	身長/体重	段級位	所属団体道場名	氏名	ゼッケン	ゼッケン	氏名	所属団体道場名	段級位	身長/体重	年齢/性別
6男	110 19	07級	新極真会 江戸川道場	イッシキ ヨウヘイ 一色 陽平	1		ジウゴ ヤマト 城後 大和	圏誓會	05級	117 19	6男
6男	111 17	08級	新極真会 群馬支部	オオヌマ シュウト 大沼 柊翔	2	②-6	ミヤサカ ソウタ 宮坂 聡太	新極真会 東京お茶の水支部	10級	114 18	6男
6男	114 20	07級	魚本流空手拳法連盟	キトラ リュウノシン 記虎 琉之心	3	②-1	スギヤマ ユイキ 杉山 ゆいき	新極真会 愛知中央支部	10級	105 19	5男
6男	112 20	10級	新極真会 東京ベイ港支部	カミヤ アラタ 神谷 新太	4	②-14	ニシジマ ケンシ 西島 賢志	新極真会 江戸川道場	09級	113 20	6男
6男	110 17	09級	一光会館	ハラダ ヨシハル 原田 吉治	5	②-2	ヤマグチ タツキ 山口 達己	新極真会 長野支部	06級	112 17	6男
6男	106 18	06級	JKJO中部地区	フジハラ コウダ 藤原 昂大	6	②-7	イトウ ハルヒ 伊藤 陽飛	桜塾	08級	115 20	6男

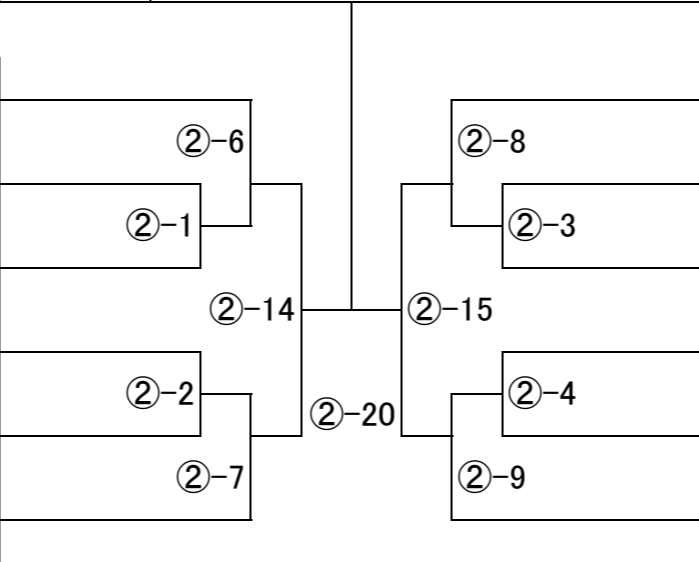

幼年 女子 重量級

階級番号: 4

3月12日(土) 1G 第2試合場

【入賞人数:2名】

本戦:1分 最終延長戦:1分(マスト判定)

優勝

年齢/性別	身長/体重	段級位	所属団体道場名	氏名	ゼッケン	ゼッケン	氏名	所属団体道場名	段級位	身長/体重	年齢/性別	
6女	110 20	07級	新極真会 江戸川道場	フクダ アオイ 福田 葵	42	②-10 ②-18 ②-11 ②-22 ②-12 ②-19 5分休憩 ②-5 ②-13	46	ホンダ ハナビ 本田 花心美	蒼天塾	07級	112 20	6女
6女	119 23	無級	新極真会 奄美支部	ヨシナガ シータ 義永 シータ	43		47	マシコ タマキ 益子 珠季	新極真会 栃木支部	08級	111 21	6女
6女	120 20	09級	武奨館 吉村道場	ナカムラ エレナ 中村 英麗奈	44		48	カナイ ヒヨリ 金井 ひより	新極真会 長野支部	05級	117 20	6女
6女	114 21	08級	桜塾	トミタ ワカ 富田 和花	45		49	ニシダ ユウ 西田 優	新極真会 東京豊島支部	09級	114 19	5女
							50	オクムラ アルマ 奥村 亜瑠真	極真空手中崎道場	05級	120 26	6女

年齢/性別	身長/体重	段級位	所属団体道場名	氏名	ゼッケン	ゼッケン	氏名	所属団体道場名	段級位	身長/体重	年齢/性別
8男	130 29	01級	桜塾	スミ リュウサ	178		カツヤ ハルト	新極真会 愛知中央支部	06級	135 35	8男
8男	136 45	09級	新極真会 東京東支部	鷺見 琉颯 アオヤギ トモヤ	179	③-9	勝谷 遥斗	新極真会 江戸川道場	09級	123 33	8男
8男	122 30	06級	新極真会 東京城南川崎支部	青柳 智也 フクハラ ハルオミ	180	③-1	ムラタ ソウマ	誠真会館	06級	130 30	8男
8男	125 31	06級	圏慧會	福原 悠臣 イシバシ ナオヒト	181	③-17	イチノセ ケンシロウ	極真会館 浜井派	09級	130 27	8男
8男	130 28	07級	新極真会 東京中野道場	石橋 直仁 アダチ ハヤト	182	③-2	一瀬 賢志郎	新極真会 東京山手支部	05級	129 34	8男
8男	136 32	08級	野地道場	安達 勇人 マツモト リョウ	183	③-10	サトウ ルカ	新極真会 世田谷・杉並支部	06級	128 33	8男
8男	122 29	06級	新極真会 東京大田南内藤道場	松本 遼 アカギ アサヒ	184	③-21	佐藤 琉海	高橋道場	08級	131 30	8男
8男	123 28	05級	立志会	赤木 朝日 セトグチ ハルヤ	185	③-11	カワグチ ユウジロウ	新極真会 東京佐伯道場	08級	130 28	8男
8男	131 41	06級	新極真会 愛知中央支部	瀬戸口 春也 ヤマシタ エイト	186	③-3	川口 裕二郎	静空塾	10級	130 30	8男
8男	133 34	06級	新極真会 兵庫中央支部	山下 瑛士 カワバタ コウセイ	187	③-18	スズキ ゴウ	新極真会 東京ベイ港支部	07級	127 26	8男
8男	143 29	07級	新極真会 江戸川道場	川端 皇成 オオヤマ ユウセイ	188	③-4	鈴木 豪	新極真会 新潟支部	07級	138 38	8男
8男	135 34	08級	極真会館 浜井派	大山 雄生 ボウシタ リンタロウ	189	③-12	タチハラ コウタ	空手道無限勇進会	05級	137 33	8男
8男	133 29	03級	新極真会 江戸川道場	坊下 凜太郎 コモダ エイト	190	④-22	立原 光太	JKJO関東地区	05級	130 28	8男
8男	132 32	08級	新極真会 大阪東部支部	菰田 瑛斗 オオキ タイゴ	191	③-13	ウメキ セイジュウロウ	正伝流空手道中村道場	06級	120 27	8男
8男	128 27	08級	野地道場	大木 大悟 ハシモト ルイ	192	③-5	梅木 晴十郎	新極真会 江戸川道場	07級	139 38	8男
8男	138 29	07級	新極真会 東京豊島支部	橋本 類 カワサキ タイスケ	193	③-19	宮崎 泰粹	新極真会 北海道支部外館道場	04級	127 32	8男
8男	133 31	08級	新極真会 練馬島本道場	川崎 太輔 シマモト キンタロウ	194	③-6	ノムラ ダイスケ	極真会館 浜井派	04級	126 28	8男
8男	136 32	06級	新極真会 愛知中央支部	島本 金太郎 カツヤ カナタ	195	③-14	野村 太助	新極真会 東京豊島支部	05級	130 34	8男
8男	128 28	07級	極真会館 浜井派	勝谷 奏海 シマオカ レン	196	③-22	野村 太助	極真拳武會 城南品川支部	04級	128 28	8男
8男	124 28	06級	新極真会 神奈川東横浜支部	島岡 蓮 キタムラ トオイ	197	③-15	栗原 将生	新極真会 江戸川道場	07級	139 38	8男
8男	132 32	04級	白蓮会館	北村 十威 マツダ クウガ	198	③-7	アダチ リョウタ	新極真会 北海道支部外館道場	04級	127 32	8男
8男	129 28	07級	四葉会	松田 久優雅 ヘンミ アラタ	199	③-20	安達 稜太	新極真会 北海道支部外館道場	04級	126 28	8男
8男	134 49	09級	新極真会 厚木・赤羽支部	逸見 新 リン セジン	200	③-8	トリイ ショウヘイ	新極真会 北海道支部外館道場	04級	127 32	8男
8男	133 29	06級	新極真会 福岡支部	林 世真 イノウエ ユウシン	201	③-16	鳥井 翔平	新極真会 北海道支部外館道場	04級	126 28	8男
				井上 雄心	201		カネソ マサト	極真会館 浜井派	04級	126 28	8男
							金曾 将人	新極真会 東京豊島支部	05級	130 34	8男
							金澤 輝旺	新極真会 東京豊島支部	05級	130 34	8男
							エネモト リョウ	極真拳武會 城南品川支部	04級	128 28	8男
							榎根本 諒	新極真会 東京東支部	08級	133 29	8男
							シオヤ アツキ	新極真会 東京東支部	08級	133 29	8男
							塩谷 篤紀	野地道場	08級	128 29	8男
							ナガシマ ユウゴ	野地道場	08級	128 29	8男
							永島 優吾	新極真会 東京中野道場	09級	122 27	8男
							ヒグチ ショウ	新極真会 東京中野道場	09級	122 27	8男
							樋口 讓	新極真会 福岡支部	06級	133 32	8男
							ミドリ ハル	新極真会 福岡支部	06級	133 32	8男
							緑 晴	新極真会 福岡支部	06級	133 32	8男

優勝

③-22と④-21の両方の試合が終了の後に第4コートで3分休憩

④-23 5分休憩

④-21 3分休憩

④-19 3分休憩

小学2年生 女子 軽量級

階級番号: 11

3月12日(土) 1G 第5試合場

【入賞人数:1名】

本戦:1分30秒 最終延長戦:1分(マスト判定)

優勝

年齢/性別	身長/体重	段級位	所属団体道場名	氏名	ゼッケン
8 女	119 22	06級	新極真会 沖縄支部	ヨシダ ニコ 吉田 にこ	225
8 女	122 24	08級	新極真会 江戸川道場	ヒラバヤシ リオ 平林 莉緒	226
8 女	129 23	09級	武奨館 吉村道場	ヤマダ ルイ 山田 琉衣	227
8 女	125 23	06級	新極真会 埼玉中央道場	オサダ ユリ 長田 悠里	228

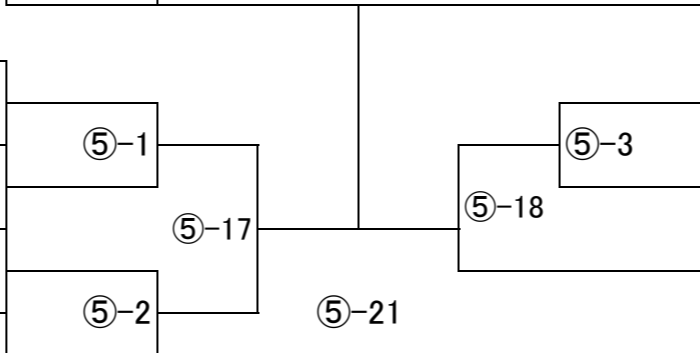

ゼッケン	氏名	所属団体道場名	段級位	身長/体重	年齢/性別
229	ヤマシタ ハナ 山下 花	新極真会 川崎東湘南支部	08級	118 21	8 女
230	ミナミ アユリ 南 歩里	新極真会 栃木支部	06級	124 24	8 女
231	トミタ カホ 富田 華帆	桜塾	02級	124 24	8 女

小学2年生 女子 重量級

階級番号: 12

3月12日(土) 1G 第5試合場

【入賞人数:4名】

本戦:1分30秒 最終延長戦:1分(マスト判定)

優勝

年齢/性別	身長/体重	段級位	所属団体道場名	氏名	ゼッケン	ゼッケン	氏名	所属団体道場名	段級位	身長/体重	年齢/性別
8女	124/25	04級	武神 佐藤道場	ハットリアム 服部 愛夢	232	⑤-5	スギノ シオリ	極真拳武會 埼京支部	05級	127/26	8女
8女	126/30	04級	新極真会 江戸川道場	イワモト ユナ 岩本 結花	233	⑤-13	杉野 史織	新極真会 江戸川道場	07級	123/30	8女
8女	130/30	06級	新極真会 総本部	クロキ オト 黒木 音	234	⑤-6	宮本 莉子	新極真会 茨城県央支部	06級	131/28	8女
8女	132/32	06級	新極真会 山口中央支部	テラダ ルア 寺田 琉愛	235	⑤-19	作間 祐莉那	飛馬道場	07級	135/35	8女
8女	123/28	06級	新極真会 福岡支部	ワタナベ マキ 渡部 マキ	236	⑤-7	カクタ ヒヨリ	新極真会 愛知中央支部	06級	135/32	8女
8女	132/32	06級	社団法人極真会館 埼玉県今井道場	アラカワ ミト 荒川 美都	237	⑤-14	土岐 つばさ	新極真会 神奈川東横浜支部	08級	133/31	8女
8女	126/28	03級	新極真会 愛知中央支部	タバタ ナツメ 田端 夏芽	238	⑤-8	ウメザワ コトネ	新極真会 鹿児島中央支部	03級	134/30	8女
8女	129/27	07級	新極真会 厚木・赤羽支部	カワタ サチ 川田 幸	239	⑤-12	梅澤 琴音	新極真会 東京佐伯道場	08級	131/32	8女
						⑤-20 5分休憩	オガタ ユウア	新極真会 鹿児島中央支部	03級	134/30	8女
						⑤-9	緒方 優愛				
						⑤-15	オオハラ ユウナ	新極真会 東京佐伯道場	08級	131/32	8女
						⑤-10	大原 佑雛				
						⑤-11	オクムラ ルイマ	極真空手中崎道場	02級	130/29	8女
						⑤-16 3分休憩	奥村 瑠依真				
						⑤-4					

小学1年生 男子 重量級

階級番号: 6

3月12日(土) 1G 第6・7試合場

【入賞人数:4名】

本戦:1分30秒 最終延長戦:1分(マスト判定)

優勝

年齢/性別	身長/体重	段級位	所属団体道場名	氏名	ゼッケン	ゼッケン	氏名	所属団体道場名	段級位	身長/体重	年齢/性別
7男	124/24	05級	新極真会 福岡支部	クドウ ジョウセイ	76		キタ ハルト	新極真会 福岡支部	08級	127/28	7男
7男	126/24	08級	谷岡道場	工藤 丈誠		96	喜多 遥都	新極真会 福岡支部	08級	127/28	7男
7男	135/37	無級	新極真会 江戸川道場	オカタ ショウマ	77	97	ツチヤ ヒロト	新極真会 東京お茶の水支部	10級	120/25	7男
7男	130/25	07級	新極真会 東京豊島支部	岡田 翔煌真		98	土屋 宙斗	新極真会 江戸川道場	07級	122/25	7男
7男	127/27	07級	士衛塾 石川県支部	マツモト ナオヒロ	78	99	ヤマグチ タカマサ	新極真会 江戸川道場	07級	134/25	7男
7男	120/26	06級	白蓮会館	松本 直拓		100	山口 尊正	新極真会 江戸川道場	07級	134/25	7男
7男	127/25	07級	雅	タカギ ヒロト	79	101	ウチダ カケル	新極真会 東京豊島支部	07級	123/24	7男
7男	132/27	08級	新極真会 福岡支部	高木 裕人		102	内田 翔	新極真会 東京豊島支部	07級	123/24	7男
7男	122/25	05級	新極真会 神奈川東横浜支部	ウシロヤマ ライセイ	80	103	サハラ リョウヤ	北晋寺西道場	08級	127/28	7男
7男	125/24	07級	新極真会 江戸川道場	後山 礼晟		104	佐原 諒哉	北晋寺西道場	08級	127/28	7男
7男	123/26	07級	新極真会 沖縄支部	ツルタ アサヒ	81	105	タキモト ケイスケ	極真拳武会 さいたま浦和支部	05級	123/24	7男
7男	122/25	09級	新極真会 東京お茶の水支部	鶴田 朝陽		106	滝本 恵介	極真拳武会 さいたま浦和支部	05級	123/24	7男
7男	123/24	08級	新極真会 江戸川道場	オノ コウシ	82	107	ミネギシ タクマ	新極真会 江戸川道場	10級	135/32	7男
7男	120/24	08級	極真会館 力謝会	小野 孔志		108	峯岸 拓馬	新極真会 江戸川道場	10級	125/25	7男
7男	128/26	08級	新極真会 福岡支部	クマモト アキナリ	83	109	クリハラ イリマ	新極真会 栃木支部	08級	128/30	7男
7男	125/25	07級	新極真会 江戸川道場	熊本 晟成		110	栗原 偉理真	新極真会 栃木支部	08級	128/30	7男
7男	123/26	07級	新極真会 沖縄支部	フジヒラ リョウマ	84	111	クハラ イツキ	新極真会 厚木・赤羽支部	08級	121/24	7男
7男	122/25	09級	新極真会 東京お茶の水支部	藤平 諒真		112	小原 一輝	新極真会 厚木・赤羽支部	08級	131/26	7男
7男	123/24	08級	新極真会 江戸川道場	サイトウ コウタ	85	113	ウオイシ リュウジ	極真拳武会 川崎元住吉支部	09級	124/28	7男
7男	128/26	08級	新極真会 福岡支部	齋藤 光太		114	魚石 龍司	極真拳武会 川崎元住吉支部	09級	124/28	7男
7男	125/25	08級	新極真会 総本部	キトウ ソウスケ	86	115	セキ リュウノスケ	新極真会 神奈川北加藤道場	08級	132/26	7男
7男	119/24	09級	新極真会 江戸川道場	鬼頭 宗佑		116	関 隆之介	新極真会 神奈川北加藤道場	08級	124/28	7男
7男	128/27	08級	新極真会 東京中野道場	ヤマモト セイイチロウ	87	117	コスゲ ユウキ	新極真会 江戸川道場	08級	132/26	7男
7男	123/29	08級	極真拳武会 城南品川支部	山本 誠一郎		118	小菅 雄貴	新極真会 江戸川道場	08級	127/27	7男
7男	126/30	09級	桜塾	ニシノ ヒカル	88	119	ナカザト ソウスケ	新極真会 練馬島本道場	08級	127/27	7男
				西野 輝大		120	仲里 宗佑	新極真会 練馬島本道場	08級	127/27	7男
				ワタナベ タイセイ		121	スズキ テル	天志道場	06級	133/35	7男
				渡辺 大聖		122	鈴木 輝	天志道場	06級	133/35	7男
				ツチ マコト		123	タカブ タツヤ	新極真会 東京お茶の水支部	無級	122/24	7男
				都地 諒		124	高部 達也	新極真会 東京お茶の水支部	無級	122/24	7男
				テラサワ タツキ		125	ミヤジ カズキ	新極真会 江戸川道場	06級	132/28	7男
				寺澤 樹		126	宮司 和葵	新極真会 江戸川道場	06級	132/28	7男
				キムラ ソウタ		127	ハシモト レイ	白蓮会館	無級	121/25	7男
				木村 聡太		128	橋本 怜	白蓮会館	無級	121/25	7男
				オオタ ゲン		129	タジマ アツサ	武煌会館	07級	121/25	7男
				太田 夏羽		130	田嶋 梓	武煌会館	07級	121/25	7男
				マツモト アイキ							
				松本 明粹							
				カサハラ ソウヘイ							
				笠原 蒼平							

⑥-16は3分休憩or第7試合場のベスト8が決定するまで

小学1年生 女子 重量級

階級番号: 8

3月12日(土) 1G 第7試合場

【入賞人数:2名】

本戦:1分30秒 最終延長戦:1分(マスト判定)

優勝

年齢/性別	身長/体重	段級位	所属団体道場名	氏名	ゼッケン
7 女	126 27	07級	七州会	オサキ モカ 尾崎 心奏	122
6 女	125 25	09級	宮本道場	アンドウ ワカナ 安藤 和春菜	123
7 女	119 22	08級	新極真会 埼玉大宮西支部	ワカヤマ ミツキ 若山 未月	124
7 女	118 22	10級	新極真会 福岡支部	ミドリ シキ 緑 志季	125
7 女	112 21	08級	新極真会 江戸川道場	オキザキ ユイ 沖崎 唯	126
7 女	126 29	07級	大場道場	オオバ コハル 大場 心遥	127

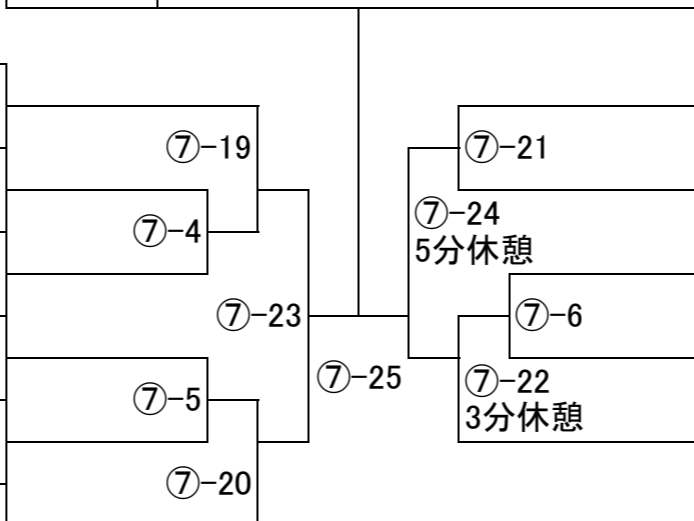

ゼッケン	氏名	所属団体道場名	段級位	身長/体重	年齢/性別
128	フクイ クレア 福井 紅彩	新極真会 福岡支部	07級	122 24	7 女
129	クノ ユイナ 久野 由衣菜	立志会	05級	117 26	7 女
130	タカハシ スミレ 高橋 すみれ	JKJO関東地区	10級	119 25	7 女
131	ナガタ ソラ 長田 爽愛	新極真会 江戸川道場	09級	121 25	7 女
132	クワノ ネイ 桑野 寧	修慧会	06級	120 23	7 女

小学2年生 男子 轻量級

階級番号: 9

3月12日(土) 1G 第8・9試合場

【入賞人数:4名】

本戦:1分30秒 最終延長戦:1分(マスト判定)

優勝

年齢/性別	身長/体重	段級位	所属団体道場名	氏名	ゼッケン	年齢/性別	身長/体重	段級位	所属団体道場名	氏名	ゼッケン
8男	122/24	06級	新極真会 福岡支部	エガワ ユウマ 江川 悠馬	133	8男	118/24	09級	新誠會	ヨコイ ハルト 横井 陽東	155
8男	126/26	09級	空手道無限勇進会	ヌマタ コウセイ 沼田 康誠	134	8男	124/23	06級	新極真会 東京中野道場	ヤマザキ ハル 山崎 羽琉	156
8男	127/26	09級	新極真会 江戸川道場	カネコレオ 金子 廉大	135	8男	123/24	06級	新極真会 江戸川道場	ウシオ ソウタ 牛尾 颯太	157
8男	124/25	07級	新極真会 沖縄支部	ワサキ コウダイ 和崎 光成	136	8男	122/25	09級	新極真会 厚木・赤羽支部	キツカ コウノスケ 木塚 康之祐	158
8男	126/26	06級	圏誓會	ショウゴモリ リク 庄籠 陸	137	8男	120/25	05級	極真拳武會 城南品川支部	トミザワ タカユキ 富澤 孝行	159
8男	127/25	06級	新極真会 愛知中央支部	シラクラ アオト 白倉 碧人	138	8男	123/24	05級	新極真会 福岡支部	セラ レイタ 世羅 矜泰	160
8男	120/22	06級	新極真会 栃木支部	セザイ ケンスケ 瀬在 健介	139	8男	133/26	07級	新極真会 東京ベイ港支部	カトウ カケリ 加藤 蹴葵	161
8男	125/26	08級	新極真会 神奈川北加藤道場	ナガハマ タイメイ 長浜 大明	140	8男	122/24	08級	新極真会 東京東支部	ヤマダ トキオ 山田 柁紀生	162
7男	112/22	09級	新極真会 江戸川道場	アライ リヒト 新井 理仁	141	8男	121/22	07級	蒼天塾	ホンダ トラノスケ 本田 虎ノ介	163
8男	129/23	05級	新極真会 大阪神戸湾岸支部	ナガミ ゲンタ 長見 拳汰	142	8男	135/25	07級	新極真会 東京城南川崎支部	イケダ アキト 池田 洸諄	164
8男	119/20	04級	新極真会 東京豊島支部	コバヤシ アオイ 小林 葵	143	8男	124/24	09級	新極真会 東京佐伯道場	マエダ ハルト 前田 遥斗	165
8男	126/25	06級	新極真会 福岡支部	ノグチ ソウシ 野口 綜志	144	8男	124/23	03級	新極真会 江戸川道場	アサヌマ テン 浅沼 天	166
8男	120/23	06級	極真拳武會 川崎元住吉支部	ミヤモト エモン 宮本 笑門	145	8男	127/24	05級	新極真会 福岡支部	コバヤシ イツキ 小林 樹生	167
8男	128/24	08級	新極真会 東京ベイ港支部	タキュウ ハルキ 田久 悠樹	146	8男	119/19	09級	新極真会 吉祥寺杉原道場	ササキ ムツミ 佐々木 睦	168
8男	129/26	08級	新極真会 岐阜支部	タナカ ユウガ 田中 祐雅	147	8男	123/23	05級	新極真会 江戸川道場	タナカ リョウマ 田中 稜真	169
8男	120/26	03級	新極真会 江戸川道場	コモリ ユウキ 小森 悠己	148	8男	127/25	05級	空手道無限勇進会	ミツオ ソウタ 三尾 奏太	170
8男	120/21	07級	新極真会 福岡支部	エナガ ジン 江永 仁	149	8男	118/22	04級	新極真会 東京豊島支部	サノ ハヤテ 佐野 颯	171
8男	117/23	09級	新誠會	ミヤモト コトラ 宮本 琥斗良	150	8男	125/25	08級	成心會 福岡支部	サネフジ ハク 實藤 珀玖	172
8男	124/25	04級	新極真会 江戸川道場	マスタ マサヒト 増田 晟士	151	8男	122/22	無級	新極真会 福岡支部	ミウラ タイセイ 三浦 大晟	173
8男	128/26	06級	新極真会 東京東支部	ナガサカ ヒビキ 長阪 響	152	8男	123/26	08級	新極真会 江戸川道場	オノザト シュンスケ 小野里 俊佑	174
7男	124/24	08級	新極真会 東京佐伯道場	コマツ セイタロウ 小松 誠汰郎	153	8男	125/23	08級	新極真会 神奈川北加藤道場	コバヤシ コウ 小林 心優	175
8男	126/26	05級	立志会	モトスギ イッキ 本杉 一騎	154	8男	123/21	09級	新極真会 埼玉大宮西支部	マエダ リキ 前田 力毅	176
						8男	130/25	05級	新極真会 愛知中央支部	ヤマシタ ソウタロウ 山下 颯太郎	177

⑧-24と⑨-24の
両方の試合が
終了した後に
第9試合場にて
5分休憩

小学1年生 男子 軽量級

階級番号: 5

3月12日(土) 1G 第10試合場

【入賞人数:4名】

本戦:1分30秒 最終延長戦:1分(マスト判定)

優勝

年齢/性別	身長/体重	段級位	所属団体道場名	氏名	ゼッケン	ゼッケン	氏名	所属団体道場名	段級位	身長/体重	年齢/性別
7男	117/20	07級	新極真会 福岡支部	アリマ ゼン 有馬 禅	51	⑩-10	ウエハラ ソウシ 上原 蒼志	新極真会 沖縄支部	07級	118/20	7男
7男	117/20	06級	新極真会 東京東支部	タカハシ ダニエル 高橋 ダニエル	52	⑩-1	ヤクシ ミナト 薬師 湊人	新極真会 江戸川道場	09級	125/21	7男
7男	115/20	08級	正伝流空手道中村道場	モリヤマ アキ 森山 瑛	53	⑩-18	キョウグチ リュウシン 京口 竜芯	聖心會	10級	117/21	6男
7男	112/21	07級	新極真会 江戸川道場	ハヤシ レンシロウ 林 蓮士郎	54	⑩-2	タナカ イチト 田中 偉知斗	新極真会 福岡支部	10級	120/21	7男
7男	118/20	09級	新極真会 東京山手支部	ミウラ ユウマ 三浦 佑馬	55	⑩-11	オカベ ショウ 岡部 翔央	高橋道場	09級	121/22	7男
6男	117/21	10級	聖心會	キョウグチ リュウタ 京口 竜汰	56	⑩-22	スズキ ユイト 鈴木 結翔	新極真会 栃木支部	06級	119/21	7男
7男	113/20	08級	新極真会 福岡支部	イマイズミ リュウト 今泉 龍翔	57	⑩-12	キシモト イチナ 岸元 一那	魚本流空手拳法連盟	04級	125/23	7男
7男	123/22	08級	新極真会 江戸川道場	イタミ ケイト 伊丹 慶杜	58	⑩-3	イシイ ユウマ 石井 優真	新極真会 東京佐伯道場	無級	123/22	7男
7男	116/20	06級	桜塾	タケシタ ウキョウ 竹下 愛恭	59	⑩-19	ナガオカ イツキ 長岡 いっき	新極真会 東京お茶の水支部	08級	120/23	7男
7男	122/23	06級	新極真会 兵庫中央支部	キシモト エイタ 岸本 瑛太	60	⑩-4	チバ ユウセイ 千葉 悠聖	宮本道場	08級	121/23	7男
7男	117/22	07級	極真会館 力謝会	エギ カズフミ 江木 和文	61	⑩-13	クチキ エイトク 朽木 永徳	極真会館 世界全極真	09級	118/21	7男
7男	123/23	04級	JKJO中部地区	フジハラ キナイ 藤原 熙乃	62	⑩-17	タナカ リュウセイ 田中 劉聖	新極真会 江戸川道場	09級	116/21	7男
						⑩-14	ヤマモト フウマ 山本 楓真	新極真会 福岡支部	08級	120/23	7男